



Nom du produit

Extracteur intérieur

Pour l'extraction de douilles, de circlips extérieurs de roulements et de roulements internes.

Réf. 21-01
 Gammes 21
 Code à barre 4021176010651

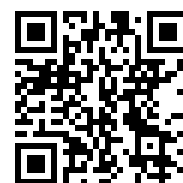

Caractéristique technique

Métrique

Impérial



Palier à billes ISO

608; 619/8; 628/8; 609; 618/9; 629; 6000; 6200; 6300; 6800; 6900; 61800; 61900; 62200; 62300; 6001; 6201; 6301; 6801; 6901; 16001; 16101; 61801; 61901; 62201; 62301	608; 619/8; 628/8; 609; 618/9; 629; 6000; 6200; 6300; 6800; 6900; 61800; 61900; 62200; 62300; 6001; 6201; 6301; 6801; 6901; 16001; 16101; 61801; 61901; 62201; 62301
---	---



Diamètre intérieur du palier à billes

8 - 12 mm 3/8 - 1/2 inch



Profondeur d'insertion

14 mm 5/8 inch



Longueur de l'extracteur intérieur

73 mm 2 7/8 inch



Nombre de segments

2 2



Poids

0.115 kg



encore nécessaire

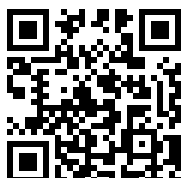

**Dispositif à masse
coulissante**

22-0

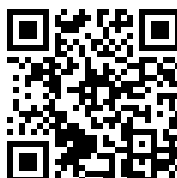

Contre-appui

22-1



Accessoires

Réf.	Nom du produit
21-V-040	Rallonge pour les extracteurs intérieurs
21-V-0	Jeu de rallonges pour extracteurs intérieurs

Est demandé par

Réf.	Nom du produit
22-1	Contre-appui

Parti du

Réf.	Nom du produit
28-A	Jeu de masses coulissantes pour l'arrachage de roulements à billes et de pions
EVLW-2-INDUSTRIE	Présentoir de vente, outillage pour l'industrie
EVLW-INDUSTRIE BASIC	Présentoir de vente, outillage pour l'industrie

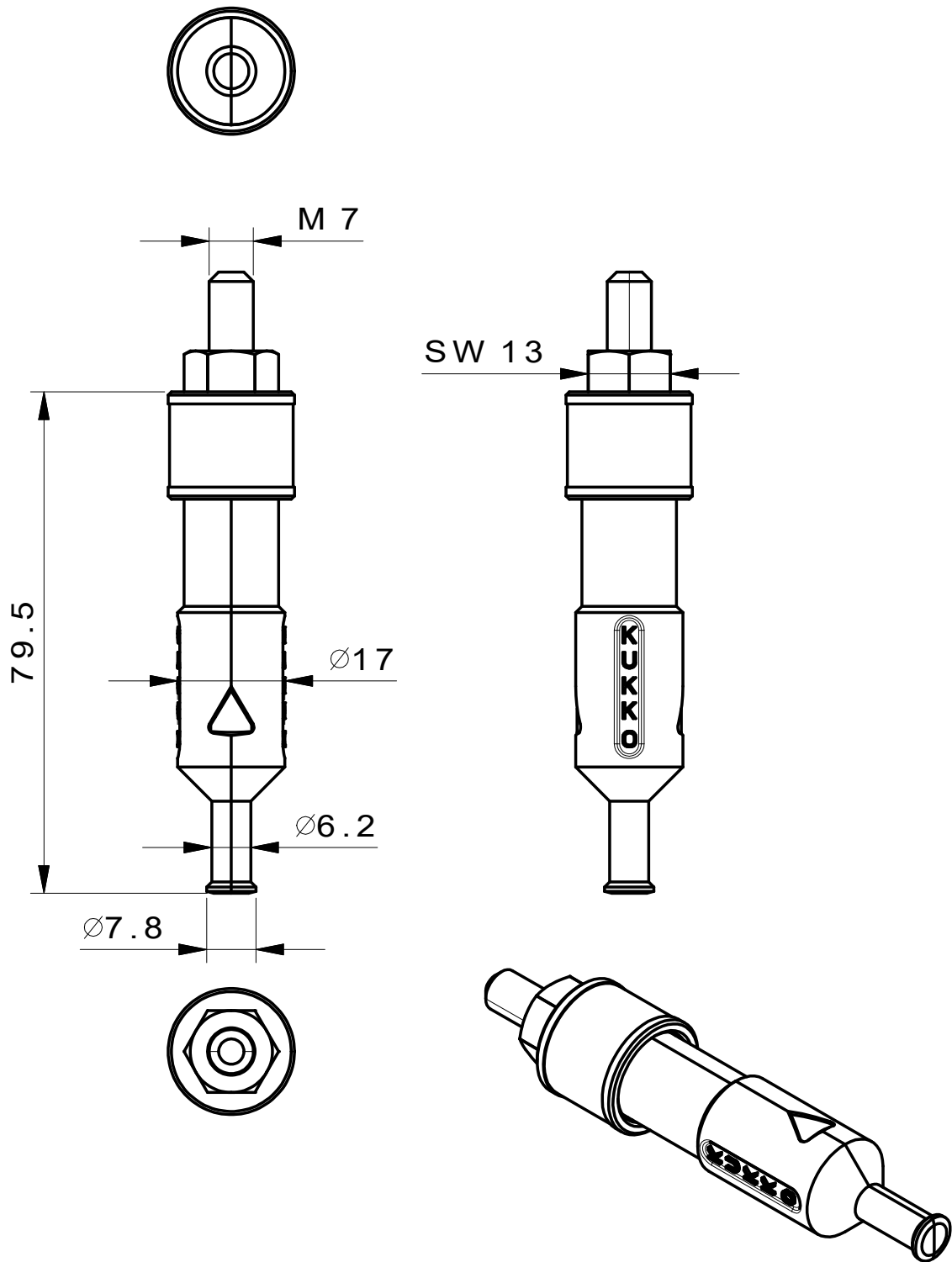

 <p>Kleinbongartz & Kaiser oHG Werkzeugfabrik Hilden - Germany</p>	Dokumentname: 21-01 Innenauszieher		Toleranz: DIN ISO 2768-m	
	Dokumentbeschreibung: ZSB		Material: Hochfester extra zäher Vergütungsstahl/ High tensile strength and toughness steel	
	Erstellt / Geprüft von: Schultes	Erstellungsdatum: 05/06/2015	Maßstab: 1:1	
Teilbeschreibung: Innenauszieher/ Internal extractor			Wärmebehandlung / Härte: vergüteter Stahl/ tempered steel	
			Oberflächenbehandlung:	
Artikelnummer / ZNR.: 21-01	Dokumentversion: -		Schutzvermerk ISO 16016 beachten	